

**LASTHALTE SENKBREMSVENTIL, EINFACH, VOLL KOMPENSIERT - A1 FLANSCHANSCHLUSS**

- Nenn Volumenstrom (Q) ..... **70 l/min**
- Max Arbeitsdruck (P) ..... **350 bar**
- Kompensiert ..... **voll Kompensiert**
- Gewicht ..... **1,9 Kg**
- Sicherungskappe (Tamper proof) ... **cod.9021030190**

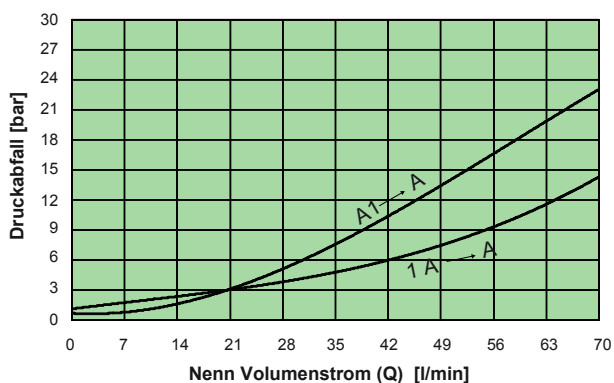
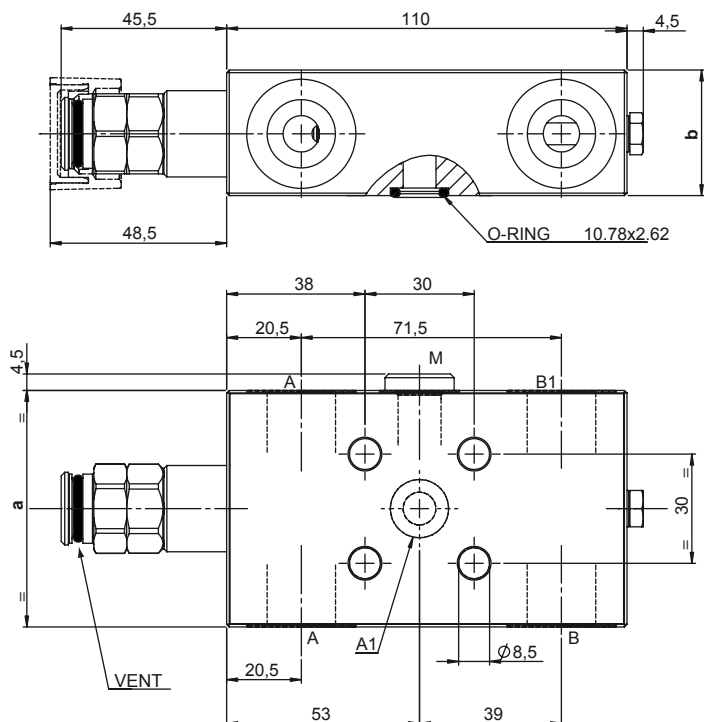
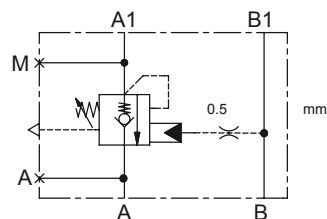

**Hinweis:**  
- Der Einstelldruck muss 30% höher sein als der Lastdruck

	a	b
<b>03</b>	55	29,5
<b>04</b>	65	34,5

**Typenschlüssel**

**H 5 0 0 5 C [ ] [ ] S [ ] 0 0**

<b>Aufsteuerverhältnis</b>		<b>Federn</b>		<b>Anschlüsse</b>	
<b>40</b>	<b>4:1</b>	<b>2</b>	<b>3</b>	<b>03</b>	<b>04</b>
		Einstellbereich min.-max. [bar]	60 - 210	120 - 350	A,B,B1 G 3/8" G 1/2"
		Druckerhöhung [bar/umdrehung]	62	114	A1 Ø 9 Ø 9
		Standard Einstellung 4 l/min [bar]	200	350	M G 1/4" G 1/4"