

**3/2 WEGEVENTIL, DIREKT BETÄTIGT**

- Max Volumenstrom (P an port 1) ..... 7 l/min
- Max Volumenstrom (P an port 2) ..... 15 l/min
- Max Volumenstrom (P an port 3) ..... 15 l/min
- Max Arbeitsdruck (P) ..... 250 bar
- Einbauraum ..... C320000
- Max Leckage bei 250 bar ..... 40 cc/min
- Dichtungen ..... NBR
- Anzugsdrehmoment ..... 30 Nm
- Ringmutter Anzugsdrehmoment ..... 5 Nm
- Gewicht (mit Magnet) ..... 0,35 Kg
- Magnet **CT-9400** bitte separat bestellen

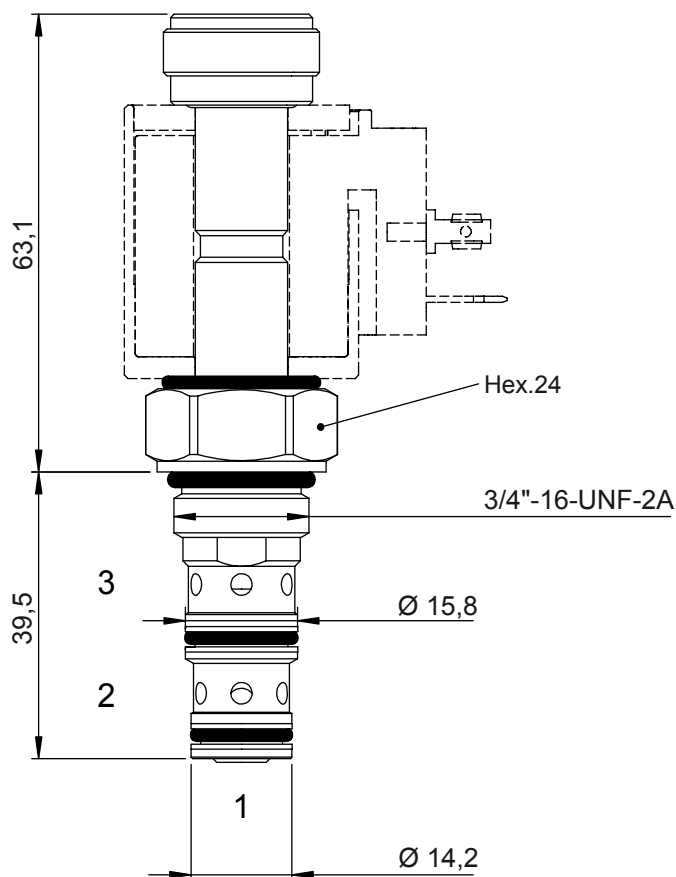
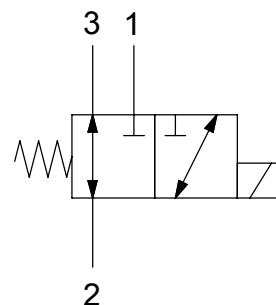

**Typenschlüssel**

**0 4 0 2 3 0 0    0 0**

