

DIREKT BETÄTIGTES DRUCKREDUZIERVENTIL

- Nenn Volumenstrom (Q) 10 l/min
- Max Arbeitsdruck (P) an 2 350 bar
- Max Arbeitsdruck (P) an 1 100 bar
- Max Arbeitsdruck (P) an 3 1 bar
- Dichtungen..... NBR e PTFE
- Einbauraum..... C 320000
- Anzugsdrehmoment 30 Nm
- Gewicht 0,25 Kg

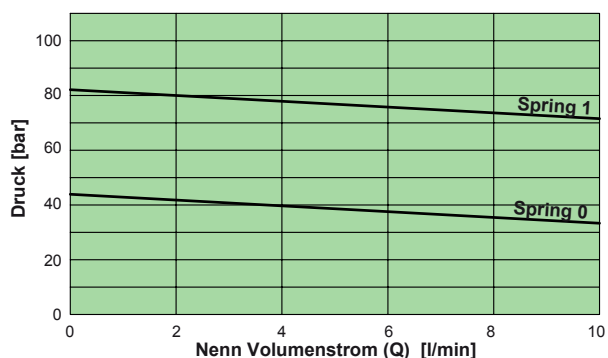
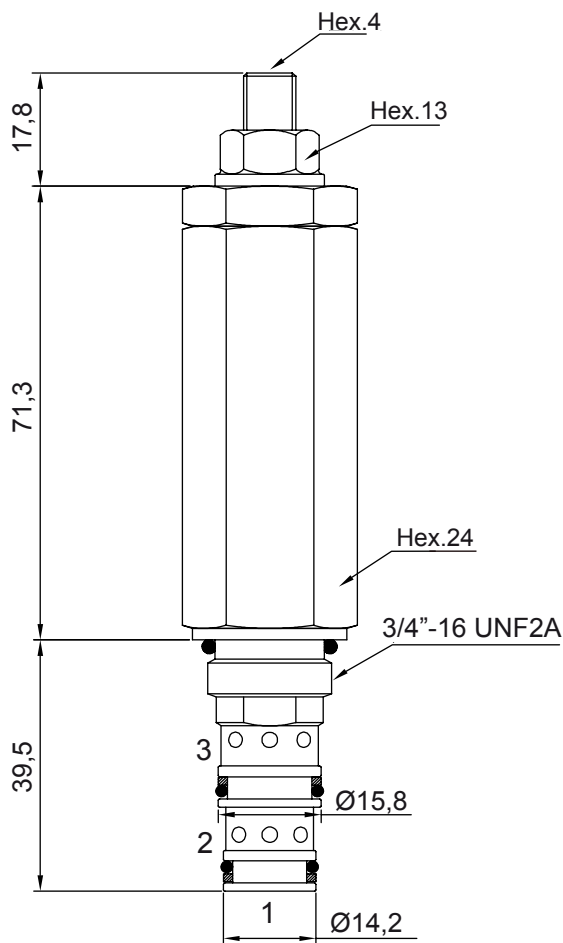
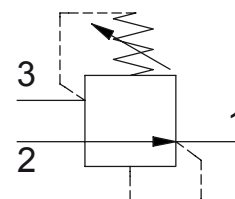

14

Typenschlüssel

0 1 2 2 1 0 0 0 0

Federn	0	1
Einstellbereich [bar]	5 - 50	20 - 100
Druckerhöhung [bar/Umdrehung]	7	17
Standard Einstellung [bar]	25	50