

MARCHIATURA CAVO (Complete Branding)

CODICE CLIENTE (Customer code)	LUNG. "L" (Length "L")	MM	CODICE DATA PRODUZIONE (Production date code)
-----------------------------------	---------------------------	----	--------------------------------------------------

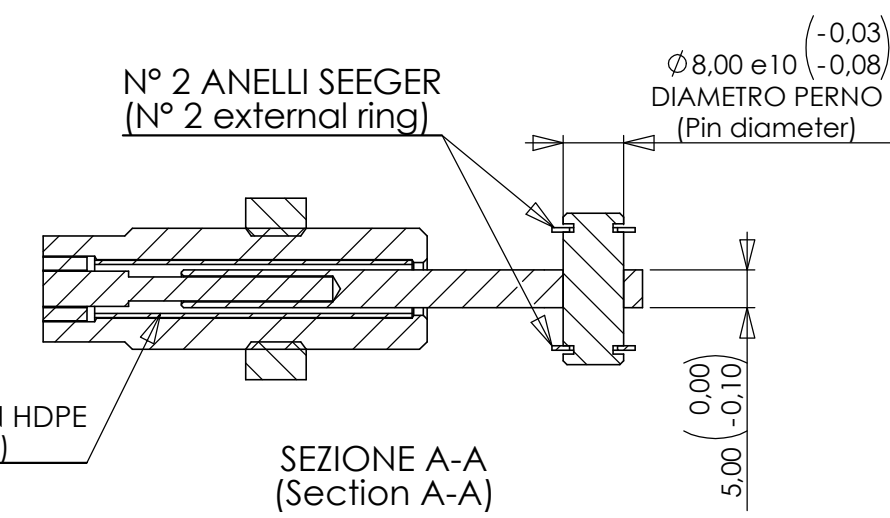
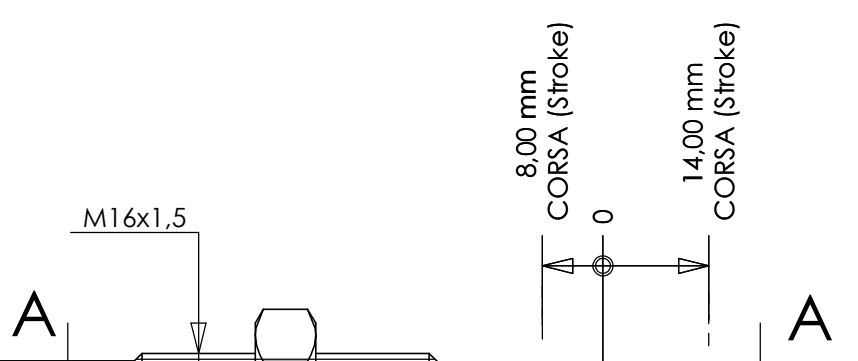

Caratteristiche Generali (general specifications)	Valori (data)
CORSA TOT. MAX. (max stroke)	30 mm
RAGGIO MIN. DI CURVATURA (min. bending radius)	200 mm
CARICO DI COLLAUDO TERMINALI FUNE (test load of wire rope terminal)	2500 N
CARICO DI COLLAUDO TERMINALI GUAINA (test load of conduit terminal)	2500 N
CARICO MIN. DI SFILAMENTO TERMINALI FUNE (disconnection load of wire rope terminal)	5500 N
CARICO MIN. DI SFILAMENTO TERMINALI GUAINA (disconnection load of conduit terminal)	5000 N
DISEGNO CAVO A 1/2 CORSA (cable drawing at middle stroke)	
TEMPERATURA OPERATIVA (working temperature area)	-30° - +80° C
RENDIMENTO : 0,88 OGNI CURVA DI 90° efficiency: 0,88 each bending of 90°	
LUBRIFICAZIONE (lubrication)	Molikote G72
TOLLERANZE GENERALI LINEARI (Dove non indicate) : FINO A 100 ± 0,15 OLTRE ± 0,15 % [general linear tolerances (where don't indicate): unt il 100 ± 0,15 over ± 0,15 %	
TOLLERANZE GENERALI ANGOLARI (Dove non indicate): ± 0,5° [general angular tolerances (where don't indicate): ± 0,5°	

MODIFICA (mod)	DATA (date)	FIRMA UFF. TECN. (technical sign)	DESCRIZIONE DELLA MODIFICA (mod description)
G	07/11/16		modif.: inserita nuova lunghezza IB-731593/00.70; R.d.M. n° 1217/16.
F	29/01/16		modif.: corretto carico di flessione molla da 2,5 N/mm a 0,5 N/mm; R.d.M. n° 1167/16.
E	03/02/15		modif.: modificata tolleranza perno Ø8,00 da e8(-0,03; -0,05) a e10(-0,03; -0,08); R.d.M. n° 1099/15.
D	21/05/07		modif.: sost. mozzo presso-fuso con mozzo in acciaio completo di tubetto; R.d.M. n°453/07.
C	11/10/06		modif.: aggiunta lunghezza cavo IB-731593/01.689; R.d.M n° 347/06.
B	14/03/05		modif.: aggiunta lungh. cavo IB-731593/01.339; nota marchiatura cavo; R.d.M. n°095/05.
A	21/02/05		modif.: lung. libera molla 54 mm, era 44 mm; aggiunta nota codice cliente; R.d.M. n°082/05.

DER HYDRAULIKER	DISEGNATO DA (drawn by)	FIRMA (sign)	CATEGORIA MERCEOLOGICA (commodity sector)	DESCRIZIONE (description)	NUMERO DI DISEGNO (drawing number)
	TRAVERSO		IB	CAVO PUSH-PULL	731593
	CONTROLLATO DA (checked by)	REBOTTARO	CODICE CLIENTE (customer code)		FOGLIO 1 DI 2 (sheet)
					FILE: 731593.drwslid
FORMATO FOGLIO (sheet size)	A3		RIPRODUZIONE VIETATA (all rights reserved)	SCALA: 1:1 (scale)	EDIZIONE (issue): 09.12.2004